

Zajęcia nr 2

Wykonanie rzutów prostokątnych podstawowych brył typu:

- a) graniastosłup o podstawie kwadratu 50 x 50 mm i wysokości 100 mm

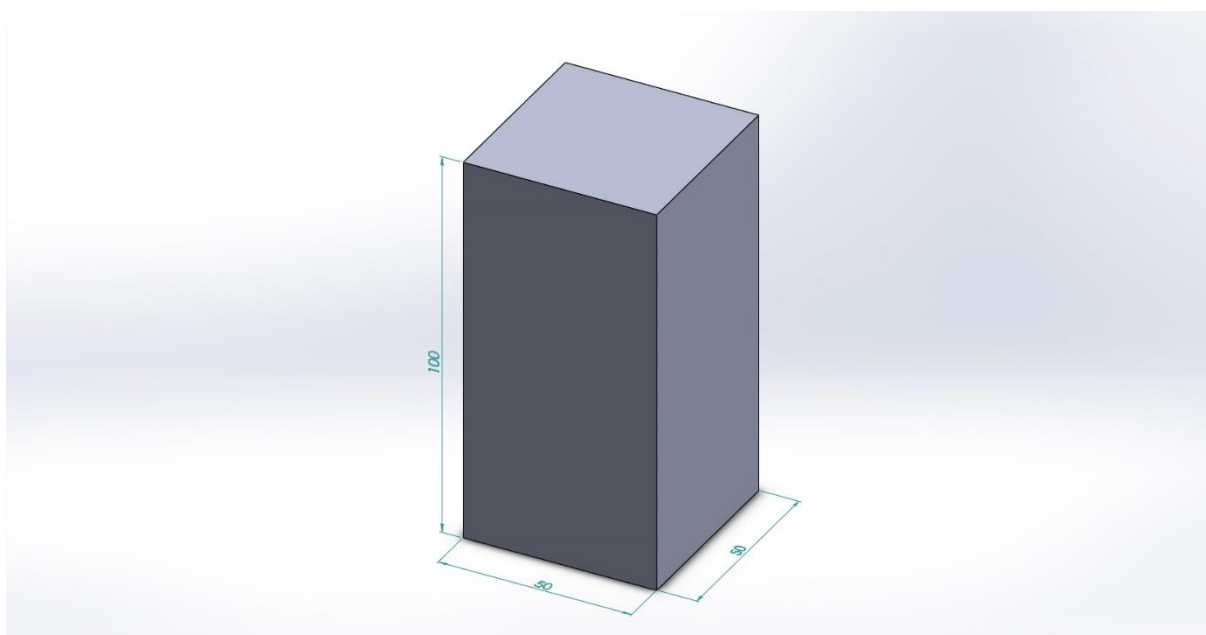

- b) walec o średnicy 50 mm i wysokości 100 mm

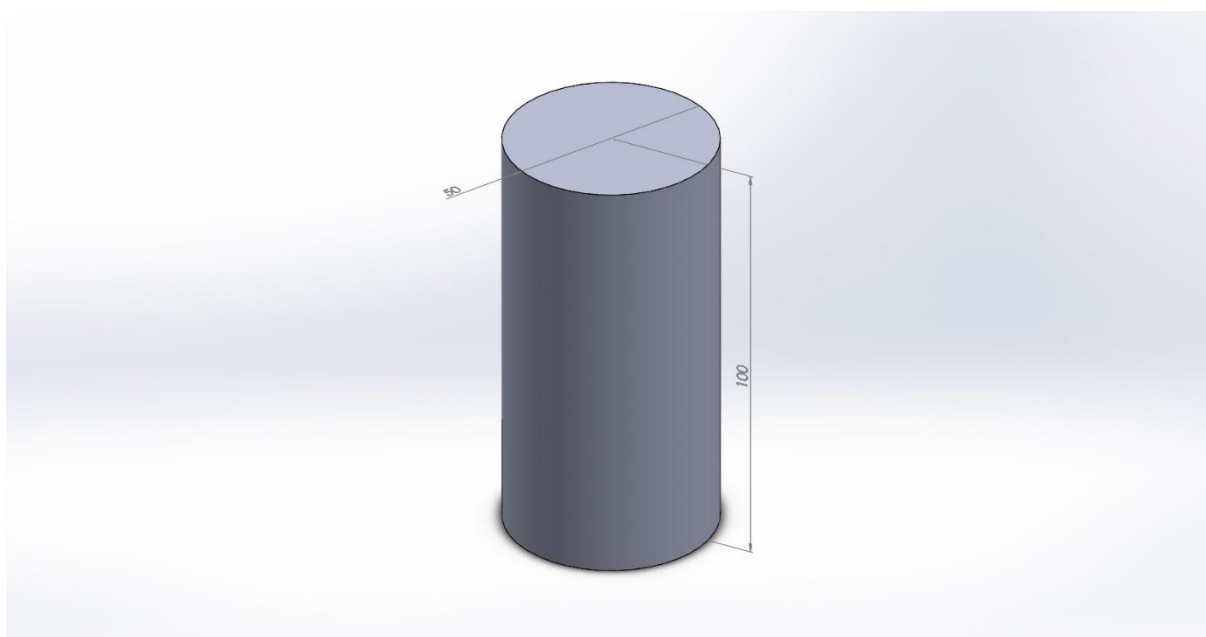

c) stożek ścięty o podstawie dolnej 100 mm i wysokości 70 mm

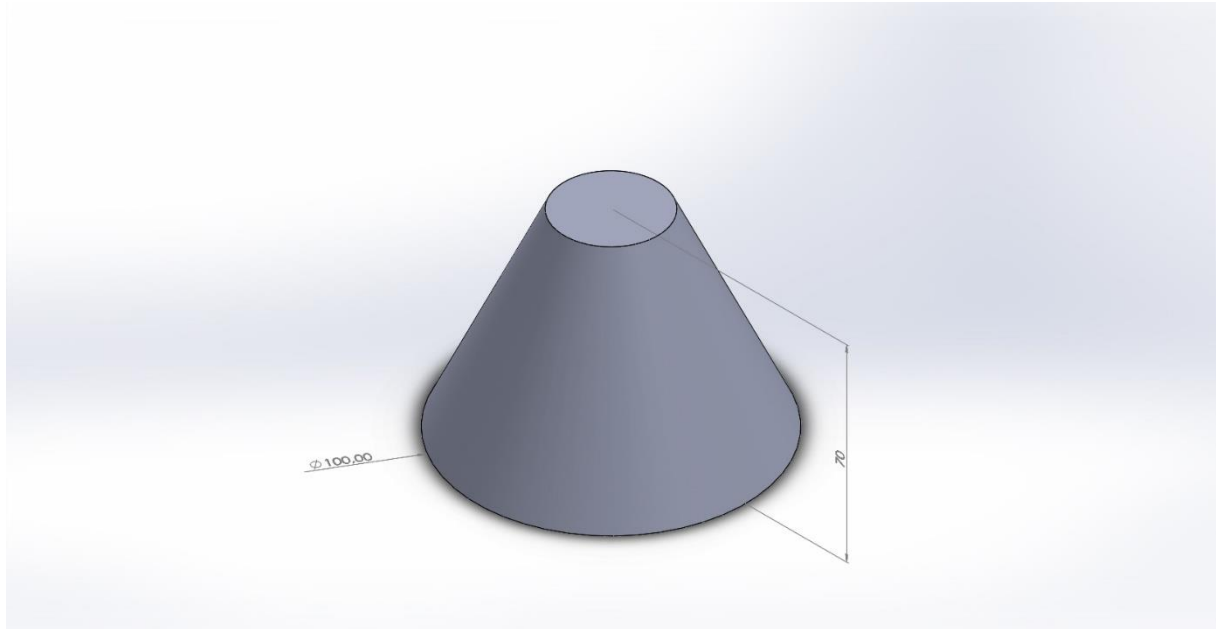

d) Ostrosłup o podstawie sześciokąta foremnego wpisanego w okrąg o średnicy 100 mm i wysokości 75 mm

